



**LD - PP\_012/2021 - PM São José do Vale do Rio Preto - RJ - Data da Sessão: 09/03/2021 às 10h - Pedido de Esclarecimentos**

23 de fevereiro de 2021 14:15

licitacao@tropico.com.br <licitacao@tropico.com.br>  
Para: Secretaria de Administração <admlicitriopreto@gmail.com>  
Cc: Isac Romeiro <isac.romeiro@tropico.com.br>, Graziela Moretti - Trópico <graziela.moretti@tropico.com.br>, Raquel Santos <raquel.santos@tropico.com.br>

À

Prefeitura Municipal de São José do Vale do Rio Preto - RJ

Pregão Presencial nº 012/2021

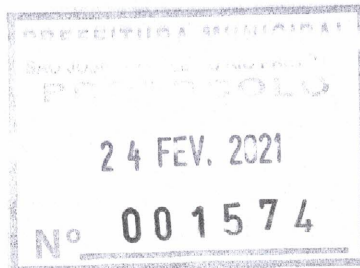

*Protocolado - R  
em 23/fev/2021  
A SERV  
em 23/fev/2021  
Jury*

A **TRÓPICO EQUIPAMENTOS ELÉTRICOS ILUMINAÇÃO INDÚSTRIA E COMÉRCIO LTDA.**, pessoa jurídica com sede na Rua Hermínio Mello, nº 96, Distrito Industrial, Indaiatuba, neste Estado de São Paulo, devidamente inscrita no CNPJ nº 54.447.438/0001-41, neste ato representada por seu procurador abaixo assinado, vem tempestivamente à presença de Vossa S<sup>ª</sup>., de acordo com o Edital, apresentar pedidos de esclarecimentos, que se seguem:

**1- DA ESPECIFICAÇÃO DOS BRAÇOS**

No Anexo I – Relação dos itens da licitação, na especificação dos itens nº 14 e 15 – **Braços**, estão ausentes as seguintes informações necessárias para a correta identificação do material:

1. As características das luminárias que serão instaladas no braço (comprimento x largura x altura e peso);
2. Tipo de sapata (edital menciona somente "sapata de furo central");
3. Na descrição do item nº 15, não está definido o raio e nem o ângulo da ponta do braço (é correto entender que este seja 0º?);

Favor disponibilizar croqui / desenho técnico com todas as características.

Certa de seus esclarecimentos.

Atenciosamente.

**Raquel Santos**

Departamento Comercial - Setor Licitação

+55.19.3885-6428 Ramal 6485

www.tropico.com.br





PREFEITURA MUNICIPAL DE SÃO JOSÉ DO VALE DO RIO PRETO

FOLHA PARA INFORMAÇÕES

ANEXADA AO PROCESSO 1574 / 21

NÚMERO

ANO

FOLHA Nº 03

RÚBRICA DO FUNCIONÁRIO

Contei 02 folhas a SOPUT.  
Em 24/02/21

THAIS DOS SANTOS PEREIRA  
Estagiária  
Matr. 40 222

Segue, em anexo, sob  
folhas N.º 04, 05 e 06, nestas  
datas os pedidos de escla-  
recimento. Ao Gabinete  
do Secretário. Em 26/02/21.

Dalton

Dalton Ferreira Salema  
Chefe da Divisão de Serviços  
de Eletricidade  
Matrícula: 1243

EM TEMPO: A Administra-  
ção para devidos fins.

SOPUT 26/02/21

ROGÉRIO CAPUTO  
Secretário de Obras Públicas,  
Urbanização e Transporte  
Matr. 3742



**PREFEITURA MUNICIPAL DE SÃO JOSÉ DO VALE DO RIO PRETO**  
**Secretaria de Obras Públicas, Urbanização e Transportes**  
**Setor de Eletricidade**

Respostas ao pedido de esclarecimento referente ao Pregão nº 012/2021,  
Processo nº 1574/2021.

Em 26 de fevereiro de 2021

Conforme solicitado pela Trópico Equipamentos Elétricos  
Iluminação Indústria e Comércio LTDA, sobre os itens 03 e 04 (braços),  
não 14 e 15:

- As luminárias que serão utilizadas nos braços estão descritas nos itens 05, 06, 16, 17 e 18 da Relação "B" do edital.
- Seguem especificações da sapata de furo central, item 03, em anexo sob folha nº 05.
- Seguem especificações complementares, do item 04, em anexo sob folha nº 06.

Atenciosamente,

Dalton Ferreira Salema  
Chefe da Divisão de Serviços de Eletricidade  
Matrícula 1243

04



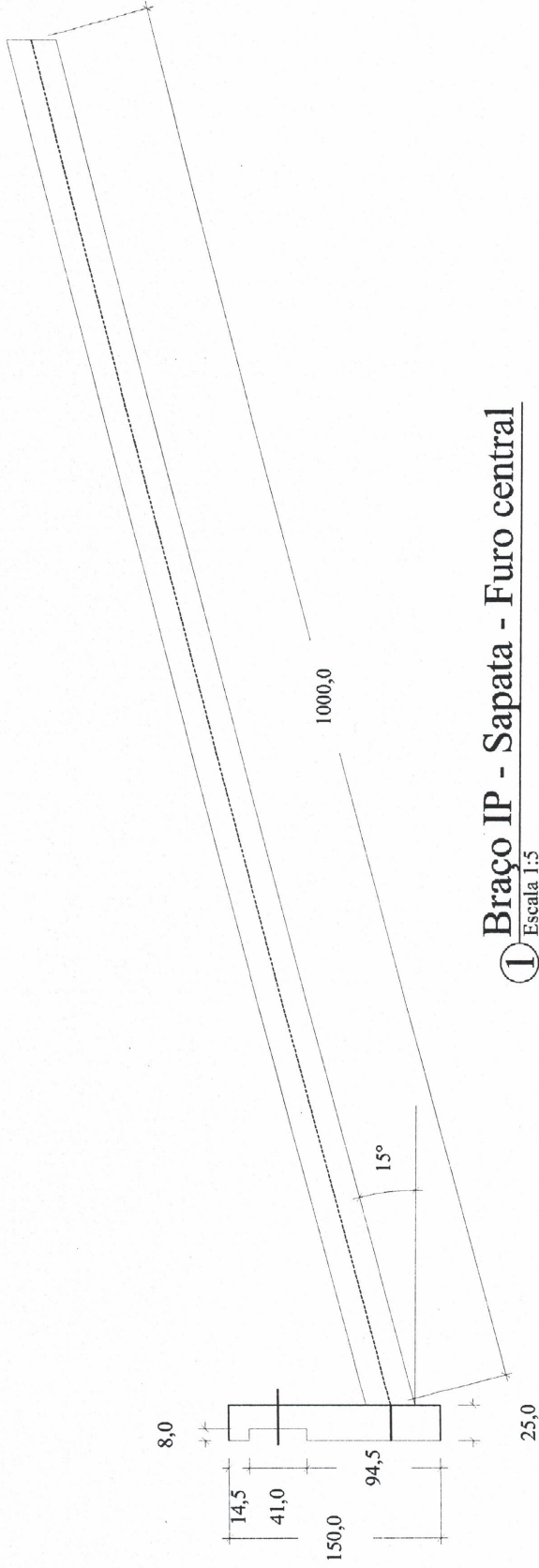

**1** Braço IP - Sapata - Furo central  
Escala 1:5

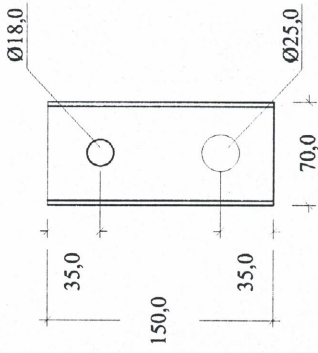

**2** Sapata - Detalhe furação  
Escala 1:5

OBS: A borda inferior do furo Ø25,0 mm deverá tangenciar a face interna do tubo Ø33,7 mm na emenda com a sapata.

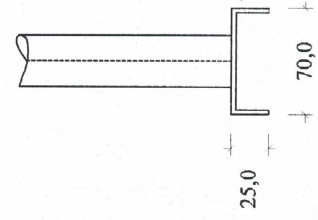

**OBSERVAÇÕES**

- 1 - Dimensões em "mm"
- 2 - Os furos serão escariados dos dois lados com ângulo de 45°

PROJETO BÁSICO - BRAÇO - ILUMINAÇÃO PÚBLICA

São José do Vale do Rio Preto - RJ

Secretaria de Obras Públicas, Urbanização e Transportes

ESCALA: INDICADA

PRANCHA: 2/2

DATA:

FEVEREIRO/2021

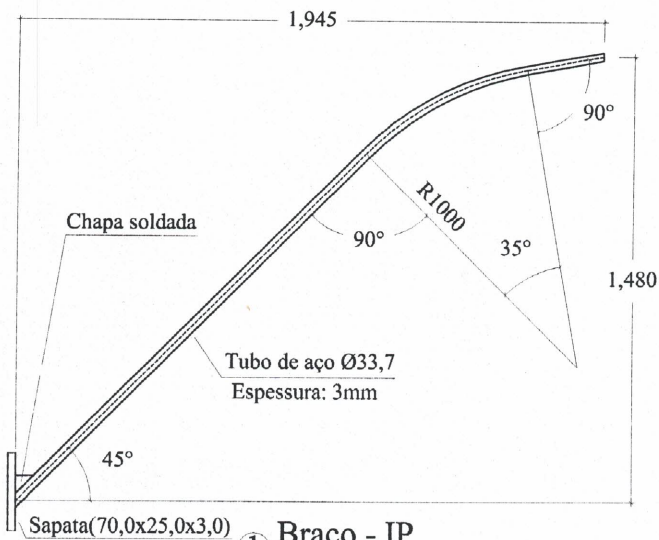

① **Braço - IP**  
Escala 1:25

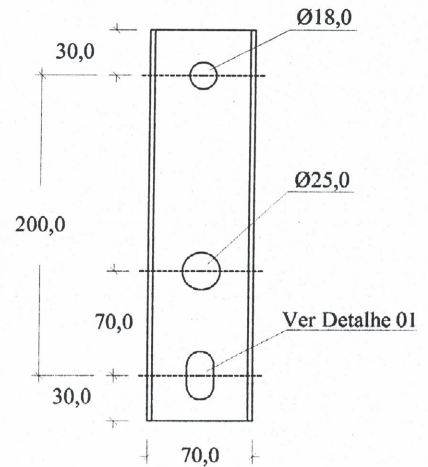

② **Sapata - Detalhe Furação**  
Escala 1:5

OBS: A borda inferior do furo Ø25,0 mm deverá tangenciar a face interna do tubo Ø33,7 mm na emenda com a sapata.

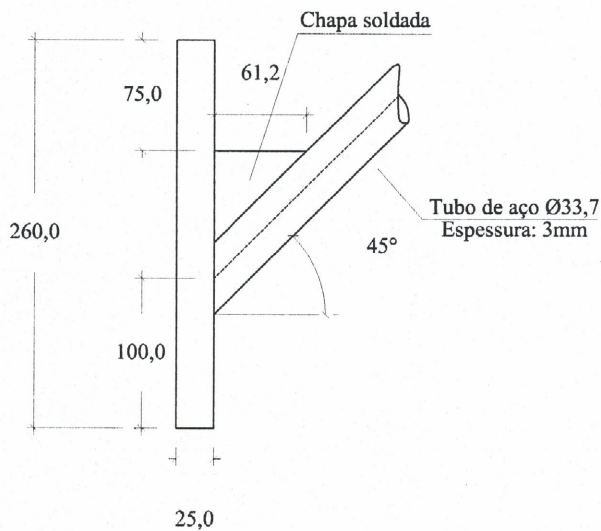

③ **Ligação Braço-Sapata**  
Escala 1:5

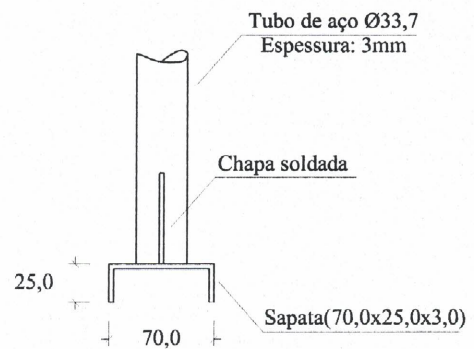

④ **Vista Superior**  
Escala 1:5

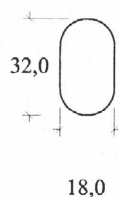

⑤ **Detalhe 01**  
Escala 2:5

**OBSERVAÇÕES**

- 1 - Dimensões em "mm"
- 2 - Os furos serão escariados dos dois lados com ângulo de 45°

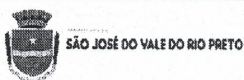

**PROJETO BÁSICO - BRAÇO - ILUMINAÇÃO PÚBLICA**  
São José do Vale do Rio Preto - RJ

Secretaria de Obras Públicas, Urbanização e Transportes

ESCALA:

INDICADA

PRANCHA:

1/2

DATA:

FEVEREIRO/2021